

HULTDINSTM SuperSaw

Produkteigenschaften

- Optimales Gleichgewicht am Greifer.
- Automatische Kettenspannung und proportionale Kettenschmierung.
- Servicefreundlicher Tausch von Schwert und Kette.
- SuperCut 300 minimiert unnötige Standzeiten.
- Einfache Installation an Bagger

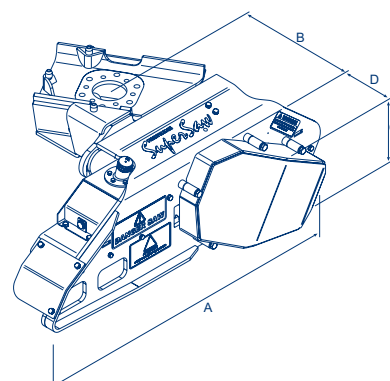
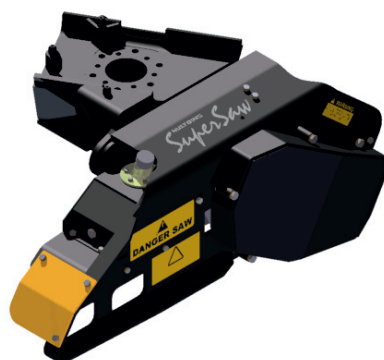

SuperSaw 650S

Deplacement - Sägemotor	cm ³	40
Gewicht	kg	370
Breite "A"	mm	1397
Breite "B"	mm	520
Höhe "C"	mm	511
Breite "D"	mm	108
Min. Hydraulikdruck, Sägemotor	MPa	20
Min. Ölmenge, Sägemotor	l/min	200
Max. Sägeketten Geschwindigkeit		Siehe Empfehlungen jedes Sägekettenherstellers
Max. Leistungsaufnahme zur Sägekette		Siehe Empfehlungen jedes Sägekettenherstellers
Sägekette		¾"
Sägeschwert	cm	100
Empfehlenswerte Greifermodelle		SG 520S.

0110-7000608-TY



Änderungen vorbehalten

Fa. PHILIPP Forstwerkzeuge Vertriebs GmbH

Bergstraße 40, DE-76547 Sinzheim, Germany
 Tel. +49 7221 81010, Fax +49 7221 81488
 E-mail: info@philipp-forstwerkzeuge.de
 Internet: www.philipp-forstwerkzeuge.de