

HULTDINSTM SuperSaw

Produkteigenschaften

- Optimales Gleichgewicht am Greifer.
- Automatische Kettenspannung und proportionale Kettenschmierung.
- Servicefreundlicher Tausch von Schwert und Kette.
- SuperCut minimiert unnötige Standzeiten.
- Einfache Installation an Forwarder und LKW.

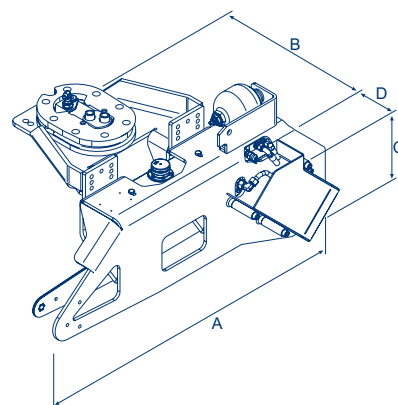

SuperSaw 550

		-10	-19
Deplacement - Sägemotor	cm ³	10	19
Gewicht	kg	145	148
Breite "A"	mm	1095	1095
Breite "B"	mm	342	342
Höhe "C"	mm	400	400
Breite "D"	mm	120	120
Min. Hydraulikdruck, Sägemotor	MPa	16	16
Min. Ölmenge, Sägemotor	l/min	80	120
Max. Sägeketten Geschwindigkeit		Siehe Empfehlungen jedes Sägekettenherstellers	
Max. Leistungsaufnahme zur Sägekette		Siehe Empfehlungen jedes Sägekettenherstellers	
Sägekette		.404"	.404"
Sägeschwert	cm	90	90
Empfehlenswerte Greifermodelle		Alle SG, SGII und GLC Modelle	

0110-7000539-TY



Änderungen vorbehalten

Fa. PHILIPP Forstwerkzeuge Vertriebs GmbH
 Bergstraße 40, DE-76547 Sinzheim, Germany
 Tel. +49 7221 81010, Fax +49 7221 81488
 E-mail: info@philipp-forstwerkzeuge.de
 Internet: www.philipp-forstwerkzeuge.de