

HULTDINSTM SuperGrip

Produkteigenschaften

- Optimiertes Design gewährleistet hohe Qualität und Belastbarkeit.
- Achsen in Expanderausführung verhindern jegliches Spiel.
- Besonders gefederter Zylinder für Druckbelastungen bis zu 25 MPa Arbeitsdruck.
- Hohe Belastbarkeit und Zuverlässigkeit minimieren Standzeiten.
- Greifsäge SuperSaw als Option für alle Modelle verfügbar.

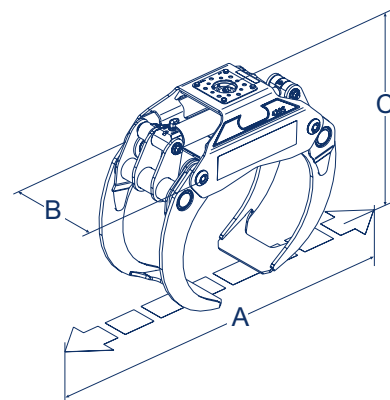

SuperGrip II

520

Gewicht	kg	364
Hubleistung	kg	5 500
Greiffläche, Spitze - Spitze	m ²	0.52
Greiffläche, praktisch	m ²	0.65
Max. Greifweite "A"	mm	2 129
Max. Breite "B"	mm	548
Höhe, Spitze - Spitze "C"	mm	1 155
Höhe, bei max. Greifweite	mm	965
Höhe, verschlossen	mm	696
Klauenbreite	mm	460
Min. Greifdurchmesser	mm	170
Klemmkraft voll geöffnet, 25 MPa	kN	18.2
Klemmkraft, Spitze - Spitze, 25 MPa	kN	21.9
Öffnungszeit bei 50 l/min	s	2.6
Schliesszeit bei 50 l/min	s	3.5
Arbeitsdruck	MPa	25

0110-7000567-TY



Änderungen vorbehalten

Fa. PHILIPP Forstwerkzeuge Vertriebs GmbH
 Bergstraße 40, DE-76547 Sinzheim, Germany
 Tel. +49 7221 81010, Fax +49 7221 81488
 E-mail: info@philipp-forstwerkzeuge.de
 Internet: www.philipp-forstwerkzeuge.de