

HULTDINSTM SuperGrip

Produkteigenschaften

- Optimiertes Design gewährleistet hohe Qualität und Belastbarkeit.
- Achsen in Expanderausführung verhindern jegliches Spiel.
- Besonders gefederter Zylinder für Druckbelastungen bis zu 25 MPa Arbeitsdruck.
- Hohe Belastbarkeit und Zuverlässigkeit minimieren Standzeiten.
- Greifsäge SuperSaw als Option für alle Modelle verfügbar.

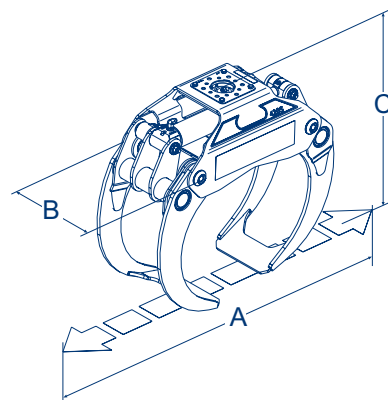

SuperGrip II

		260	300	360	420
Gewicht	kg	184	190	298	328
Hubleistung	kg	3 500	3 500	5 000	5 500
Greiffläche, Spitze - Spitze	m ²	0.26	0.30	0.36	0.42
Greiffläche, praktisch	m ²	0.35	0.40	0.45	0.52
Max. Greifweite "A"	mm	1 547	1 526	1 886	2 075
Max. Breite "B"	mm	460	460	548	548
Höhe, Spitze - Spitze "C"	mm	878	915	980	1 061
Höhe, bei max. Greifweite	mm	743	790	808	851
Höhe, verschlossen	mm	575	560	640	697
Klauenbreite	mm	380	380	460	460
Min. Greifdurchmesser	mm	110	110	150	180
Klemmkraft voll geöffnet, 25 MPa	kN	12.0	12.0	19.0	20.2
Klemmkraft, Spitze - Spitze, 25 MPa	kN	14.3	14.3	19.0	24.3
Öffnungszeit bei 50 l/min	s	1.0	0.91	1.8	2.6
Schliesszeit bei 50 l/min	s	1.7	1.7	2.5	3.5
Arbeitsdruck	MPa	25	25	25	25

0110-7000560-TY



Änderungen vorbehalten

Fa. PHILIPP Forstwerkzeuge Vertriebs GmbH
Bergstraße 40, DE-76547 Sinzheim, Germany
Tel. +49 7221 81010, Fax +49 7221 81488
E-mail: info@philipp-forstwerkzeuge.de
Internet: www.philipp-forstwerkzeuge.de